

## CBC-13

## ドア横カマチ 馬ノリカッター加工・ボーリング

### 特徴

#### ①カマチドアの横カマチ材のダボ穴、馬ノリ加工

加工材料をセットして始動スイッチを押すと材料がクランプされ、中央のボーリングヘッドでダボ穴をあけ、つぎにテーブルが前後して、二つの正逆のカッターで馬ノリ加工をします。

#### ②厚みに対して上下のセンターチャック

材料の厚みの中央にダボ穴、溝加工するために材料クランプを上下方向のセンターチャックで加工しますので、常に厚みの真中の加工します。

### 実用新案特許申請

### 加工説明

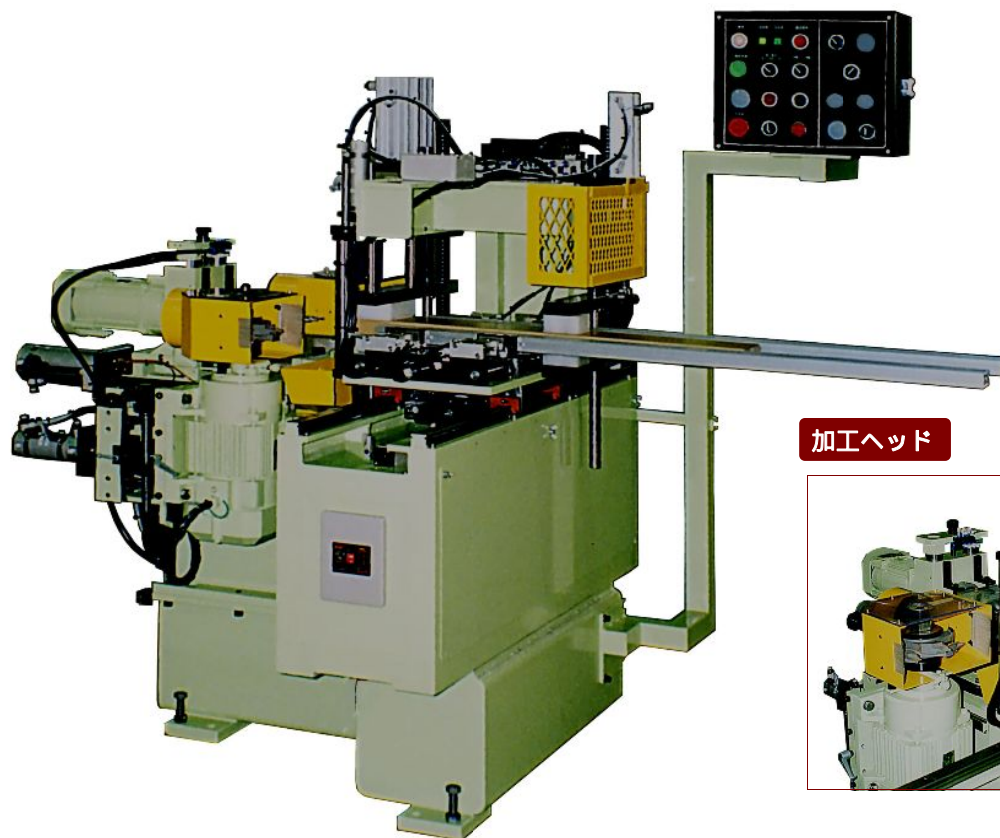
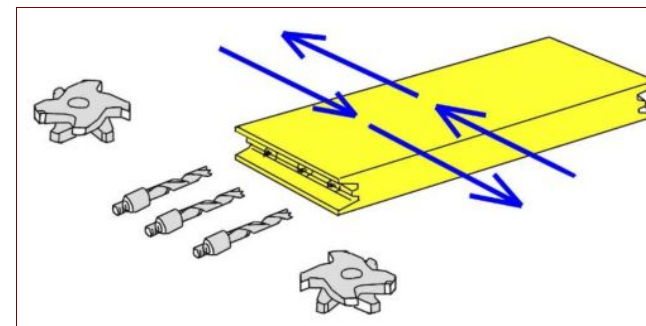

### 加工ヘッド

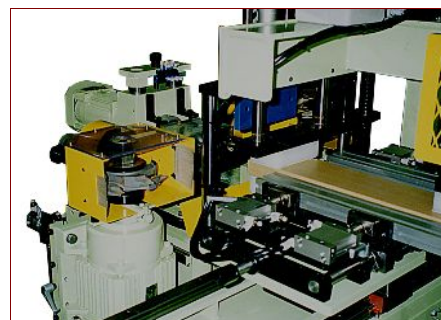

### 主な仕様

項目	仕様
加工材料	カマチドア・横カマチ 幅 80～250 mm 厚み 20～40mm
ボーリングヘッド ダボ穴加工	主軸 1 ヘッド ギアアタッチメント P30×5軸 主軸モーター 1.5KW ドリルのつかみ ネジ込み式 ドリル エアークラップ エアークラップ推奨
カッターヘッド 馬ノリ加工	ヘッド数 左右回転 各1 2ヘッド カッターモーター 5.5KW-2台 カッター径 φ175mm
テーブル 材料クランプ	前後移動 エアークラップ 上下クランプ センターチャック

©機械の仕様・寸法等は改良のため変更することがありますので、予め御了承願います。